

Small Differential Pressure Gauge **DAESHIN**

Model. DS-50 Series

Summary

DS-50 Series는 Dial Type의 Differential Pressure Gauge로 깔끔한 디자인과 작은 Size, 그리고 충분한 정밀도에 대부분의 요구 응용분야에 대응할 수 있습니다. 압력접속구가 L(저압측)과 H(고압측)이 있으며 2개소의 압력차(차압)를 지시하는 것으로써 차압의 측정은 물론, 그 측정된 차압으로 액면과 유량의 측정 등에 사용 할 수 있습니다. Air Filter의 차압측정, 압력차 응용 Line 등에 주로 쓰여지고 있습니다.

Diameter

50mm

Accuracy

50mm : $\pm 2.0\%$ of Full Scale

Scale Range

Surge : 344 kPa

Continuous to Either Pressure Connection : 206kPa

Working Pressure

정압력 : 75% of Full Scale

변동압력 : 60% of Full Scale

Working Temperature

기체 : $-10 \sim 60^{\circ}\text{C}$



Model. DS-50

Standard features

Pressure connection

Barbed Fitting

Window

Poly Carbonate

Base Pressure

0.2 Mpa

Element

Silicon Rubber
NBR

Dial

Aluminum
White Coating

Type

Panel Attachment Type - Bracket

Case

Mineral and Glass Filled Nylon

Pointer

Aluminum
Point : Red Color

Cover

Mineral and Glass Filled Nylon

Process connection

The Gauge $\varnothing 5$ Tube

Pressure Gauge

Accessories

Thermometer

Thermocouple
& R.T.D

Thermowell

Small Differential Pressure Gauge

Model. DS-50 Series

DAESHIN

외형도

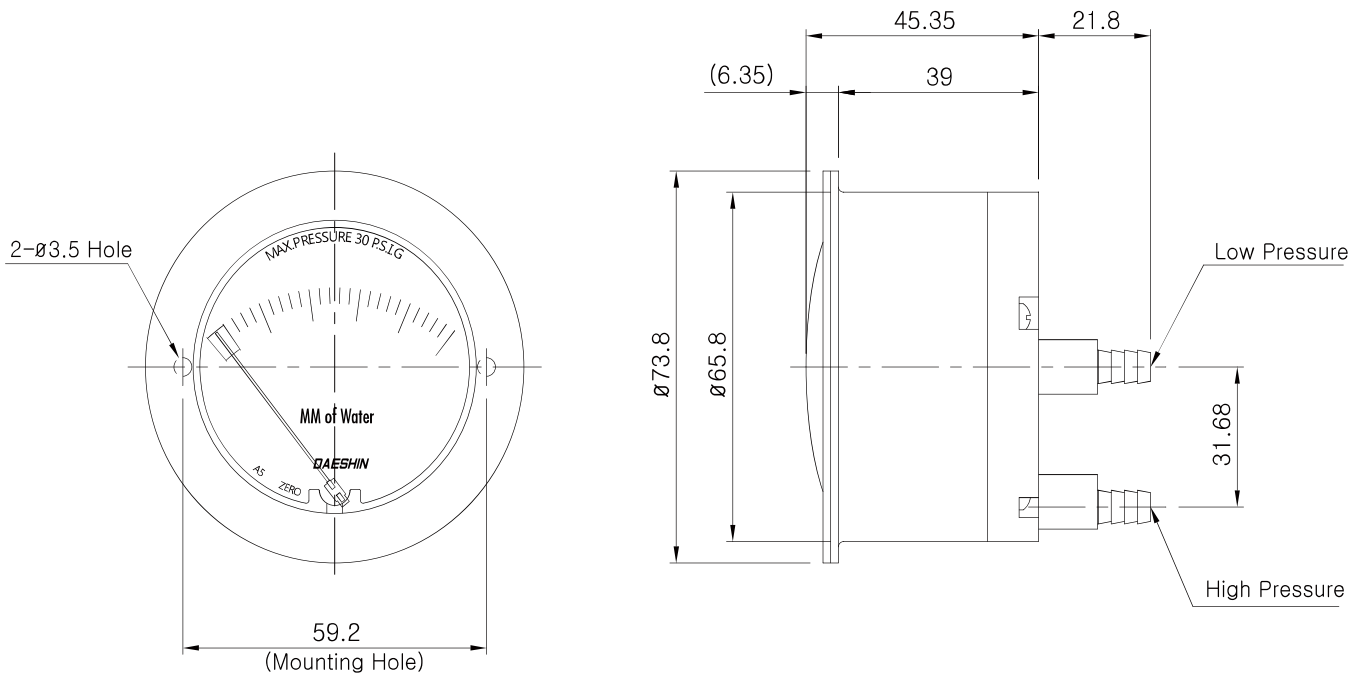

Model. DS-50

Pressure Gauge

Accessories

Thermometer

Thermocouple
& R.T.D

Thermowell